

MZK180 20220919

理论夹持范围：6-190

通孔直径：255

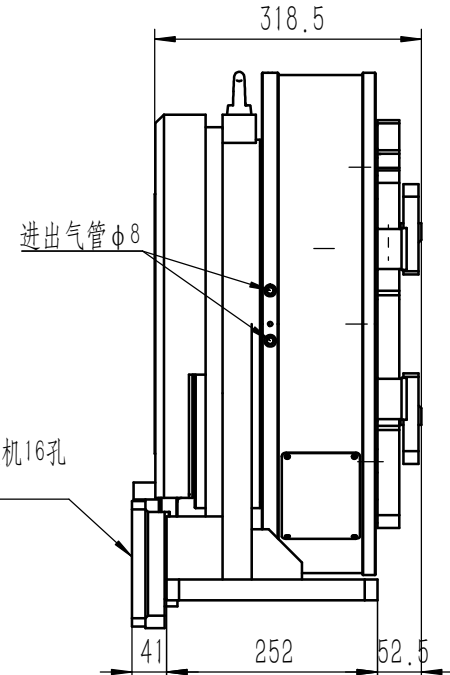
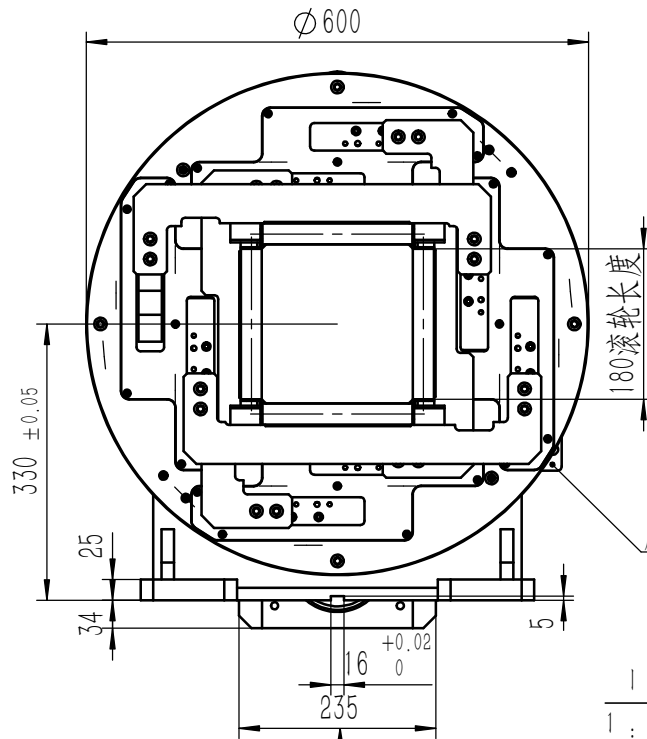

减速机安装面
减速机板选配 适配110法兰减速机16孔
尺寸详见数模

原点传感器安装板 适配M12接近开关

视图 C

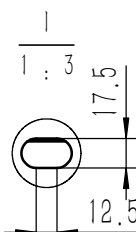

零件代号	
借(通)用件登记	
描图	
描校	
旧底图总号	
底图总号	
签字	
日期	

2 x $\phi 10$ $\begin{matrix} +0.02 \\ 0 \end{matrix}$ 完全贯穿

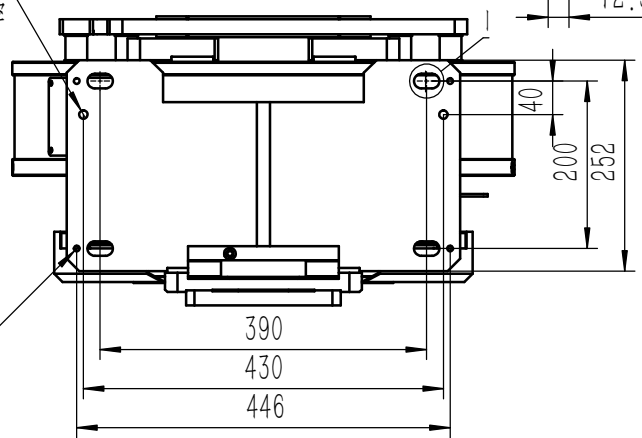

4 x M8 - 6H 完全贯穿
 $\phi 6.8$ 完全贯穿

大齿轮Z150M3左旋 小齿轮Z30M3右旋
齿数比5 螺旋角19.5283° 中心距286.48

							山东戴森博特 智能装备有限公司		
标记	处数	分区	更改文件号	签名	年月日	阶段	标记	重量	比例
设计			标准化						1:6
校核			工艺						
主管设计			审核						
			批准					版本	替代



MZK180 20220919